



PS-35/140-160-200

LE ULTIME PRESTAZIONI
E LA TECNOLOGIA AL SUO SERVIZIO.



Asciugatura



Stiratura

Optional



CARATTERISTICHE

- Asciugano e stirano la biancheria liscia in una sola operazione.
- Macchine a muro: introduzione e uscita dei capi dalla parte anteriore.
- Microprocessore elettronico con 7 velocità preimpostate.
- Un rullo Ø 325 mm in acciaio levigato.
- Pannelli esterni in acciaio inossidabile.
- 3 lunghezze di lavoro 1400, 1600 e 200 mm.
- Motore con convertitore di frequenza.
- Raffreddamento automatico fino a 80 °C.
- Introduzione e stiratura mediante cinghie in Nomex-Poliestere.
- Arresto di emergenza doppio: barra salvadita e pulsante di blocco sul pannello dei comandi.
- Sicurezza surriscaldamento mediante 2 termostati.
- Modelli con riscaldamento elettrico o a gas.
- Certificazioni CE, ETL e a gas.

OPTIONAL:

- **SISTEMA SMART** (brevettato): Controllo dell'umidità mediante un sistema di regolazione automatica della velocità di stiratura in base al livello di umidità residua.
- Rullo cromato di maggiore durata.
- Voltaggi speciali.



DATI TECNICI

	UNIT.	PS-35/140	PS-35/160	PS-35/200			
DATI GENERALI							
Produzione teorica 20-25 % umidità	kg/h	10-20	20-30	30-40			
Produzione teorica 45% umidità. Bruciatore radiante	kg/h	12-25	25-37	37-50			
Ø Rullo	mm	325	325	325			
Larghezza utile	mm	1.400	1.600	2.000			
Altezza pavimento-cinghie introduzione	mm	990	990	990			
Velocità di lavoro	mt/min	1-6,5	1-6,5	1-6,5			
POTENZA							
Potenza Riscaldamento (Modello elettrico)	kW	12	16,2	21			
Potenza totale elettrica (Modello elettrico)	kW	12,37	16,57	21,49			
Potenza Riscaldamento (Modello gas)	kW	14	22,5	30			
Potenza elettrica totale (Modello gas)	kW	0,37	0,37	0,49			
Potenza motore rullo	kW	0,25	0,25	0,25			
Potenza motore ventilatore	kW	0,12	0,12	0,12 (x2)			
COLLEGAMENTI							
		ELETTRICO	GAS	ELETTRICO	GAS	ELETTRICO	GAS
Tensione 230V - III + T	N° x mm² / A	4 x 6 / 32A	4 x 2,5 / 2A	4 x 10 / 50A	4 x 2,5 / 2A	4 x 16 / 63A	4 x 2,5 / 2A
Tensione 400V - III + N + T	N° x mm² / A	5 x 4 / 20A	5 x 2,5 / 2A	5 x 4 / 25A	5 x 2,5 / 2A	5 x 6 / 32A	5 x 2,5 / 2A
Ø Ingresso gas	BSP	1/2"		1/2"		1/2"	
DIMENSIONI / DIMENSIONI CON IMBALLAGGIO							
Larghezza / Larghezza	mm	1.960 / 2.340	2.210 / 2.340	2.560 / 2.780			
Profondità / Profondità	mm	644 / 770	644 / 770	644 / 770			
Altezza / Altezza	mm	1.107 / 1.400	1.107 / 1.400	1.107 / 1.400			
Peso netto / Peso lordo	kg	300 / 335	355 / 375	405 / 428			
Volume	m³	1,40 / 2,52	1,58 / 2,52	1,83 / 3,00			
ALTRI							
N° Uscite vapore	N°	1	1	2			
Ø Uscite vapore	mm	98	98	98			
Portata aria aspirazione	m³/h	500	500	1.000			
Livello sonoro	dB	60	60	63			

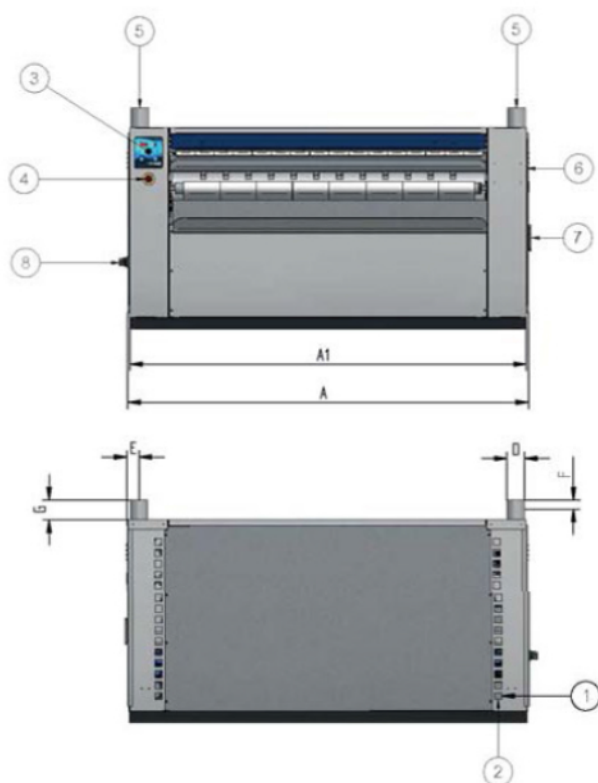

- ① Collegamento elettrico
- ② Ingresso gas
- ③ Pannello di controllo
- ④ Arresto di emergenza
- ⑤ Uscita vapore
- ⑥ Contattore a manovella
- ⑦ Manovella
- ⑧ Interruttore generale

	A	B	C	A1	B1	C1	D	E	F	G
PS-35/140	2.030	644	1.247	1.960	546	1.107	Ø 98	66	77	140
PS-35/160	2.280	644	1.247	2.210	546	1.107	Ø 98	66	77	140
PS-35/200	2.630	644	1.247	2.560	546	1.107	Ø 98	66	77	140