



PE-25/100-120-140

MACCHINE PENSATE PER RISTORANTI
E PICCOLE PRODUZIONI.



CARATTERISTICHE

Possono essere collocate in spazi molto ridotti. Non è necessaria l'installazione preliminare: non è presente, infatti, nessun tipo di estrazione o collegamento, ad eccezione della corrente elettrica.

- **Macchine a muro:** ingresso e uscita dei capi dalla parte anteriore.
- Struttura esterna in skinplate e pannello superiore in acciaio inossidabile.
- Misure del rullo: da 1000 / 1.200 / 1400 mm di larghezza e 250 mm di diametro.
- Microprocessore elettronico per il controllo della temperatura.
- Riscaldamento elettrico.
- **Modello standard:** Rullo in acciaio levigato rivestito con mollettone in poliestere e copertura di cotone.
- **Modello Normex:** con mollettone e copertura Nomex, che consente di lavorare a temperature elevate, fino a 190 °C.
- Vaschetta in alluminio trattata per un rendimento maggiore.
- Movimento automatico della vaschetta.

OPTIONAL:

- Voltaggi speciali.



DATI TECNICI

	UNIT.	PE-25/100	PE-25/120	PE-25/140
DATI GENERALI				
Produzione teorica 20-25 % umidità	kg/h	30	35	40
Ø Rullo	mm	250	250	250
Larghezza utile	mm	1.000	1.200	1.400
Velocità di lavoro	mt/min	4,2	4,2	4,2
Programmatore elettronico	-	SI	SI	SI
Movimento vaschetta	-	Auto	Auto	Auto
POTENZE				
Potenza Resistenze	kW	4,95	6	7
Potenza motore rullo	kW	0,18	0,18	0,18
Potenza Elettrica Totale	kW	5,13	6,18	7,18
Tensione	V	400V III 50 Hz (optional 230V I)	400V III 50 Hz (optional 230V I)	400V III 50 Hz (optional 230V I)
DIMENSIONI				
Larghezza	mm	1.400	1.600	1.800
Profondità	mm	445	445	445
Altezza	mm	1.005	1.005	1.005
Peso	kg	86	99	107
Volume	m ³	0,63	0,72	0,81
DIMENSIONI CON IMBALLAGGIO				
Larghezza	mm	1.490	1.690	1.900
Profondità	mm	540	540	540
Altezza	mm	1.140	1.140	1.140
Peso	kg	115	122	134
Volume	m ³	0,92	1,04	1,17
ALTRI				
Livello sonoro	dB	55	55	55

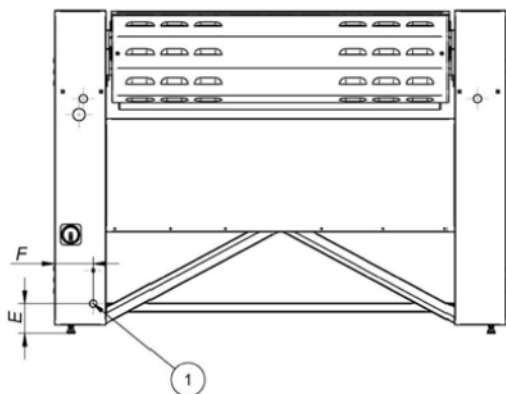
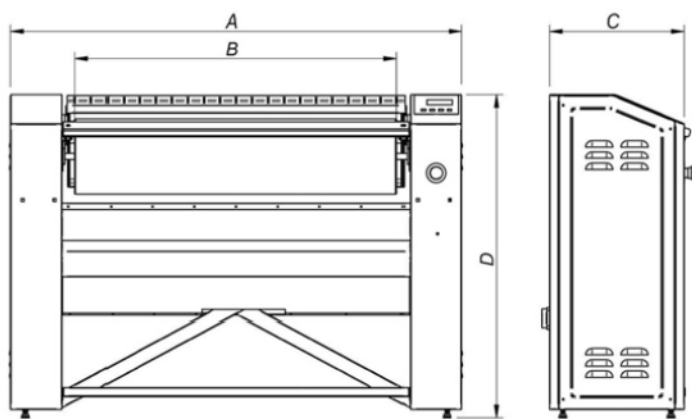

	MODELLO	A	B	C	D	E	F
COLLEGAMENTO ELETTRICO	PE-25/100	1.400	1.000	420	1.005	93	120
	PE-25/120	1.600	1.200	420	1.005	93	120
	PE-25/140	1.800	1.400	420	1.005	93	120